



C i t t à d i C a s a l e M o n f e r r a t o

SETTORE PIANIFICAZIONE URBANA E TERRITORIALE

Piano Generale degli Impianti Pubblicitari

Decreto legislativo 15 novembre 1993, n. 507
Regolamento comunale per la pubblicità e le pubbliche affissioni

VARIANTE GENERALE

ABACO

(ESTRATTO)

Schede A1-A2	Abaco delle distanze
Schede A3-A13 e A16	Impianti di Pubblicità esterna permanente e temporanea
Schede A14-A16	Impianti Pubbliche Affissioni
Schede A17 –A18	Insegne e preinsegne
Scheda B	Tipologie e caratteristiche di impianti di nuova installazione
Scheda C	Condizioni di fruibilità di marciapiedi e percorsi pedonali
Scheda PA_A	Scheda Censimento Impianti per le Pubbliche Affissioni

CASALE MONFERRATO, LI' 06 aprile 2017



IL RESPONSABILE DEL PROCEDIMENTO

APPROVATO CON DELIBERA G.C. N. 105 DEL 06-04-2017

A1-abaco generale

DISTANZE IN METRI:	Strade D ²		Strade E ³ ed F ⁴	
	—	—	—	■
Posizione dell'impianto rispetto alla strada				
prima impianti semaforici	50	50	10*	10
dopo impianti semaforici	25	25	10*	10
prima di intersezioni	50	50	10**	10
dopo intersezioni	25	25	10**	10
prima segnaletica stradale pericolo e prescrizione	50	50	10**	10
prima segnaletica stradale indicazione	25	25	10*	10
dopo segnaletica stradale	25	25	10*	10
prima attraversamenti pedonali	10	15	10*	10
dopo attraversamenti pedonali	10	15	10*	10
Gallerie e sottopassi	100	100	10	10
* per impianti in aderenza o su muro tale valore corrisponde a: 0 mt. per impianti pubblicitari di servizio tale valore è derogabile caso per caso dietro approvazione di uno specifico progetto				
** per impianti in aderenza o su muro tale valore corrisponde a: 3 mt. per impianti pubblicitari di servizio tale valore è derogabile caso per caso dietro approvazione di uno specifico progetto				
² strada urbana di scorrimento: strada a carreggiate indipendenti o separate da spartitraffico, ciascuna con almeno due corsie di marcia ed una corsia riservata ai mezzi pubblici, banchina pavimentata a destra e marciapiedi, con le eventuali intersezioni a raso semaforizzate; per la sosta sono previste apposite aree o fasce laterali estranee alla carreggiata entrambe con immissioni ed uscite concentrate				
³ strada urbana di quartiere: strada ad unica carreggiata con almeno due corsie, banchine pavimentate e marciapiedi; per la sosta sono previste aree attrezzate con apposite corsie di manovra esterne alla carreggiata.				
⁴ strada locale: strada urbana o extraurbana opportunamente sistemata, ai fini di cui al comma 1 dell'art. 2 del Nuovo Codice della Strada, non facente parte degli altri tipi di strada.				

A2-legenda

≤ 1 mq	Superficie pubblicitaria minore di 1 mq. (1 mq. incluso)
1 ↔ 3 mq	Superficie pubblicitaria compresa tra 1 mq. e 3 mq. (3 mq. inclusi)
3 ↔ 9 mq	Superficie pubblicitaria compresa tra 3 mq. e 9 mq. (9 mq. inclusi)
9 ↔ 18 mq	Superficie pubblicitaria compresa tra 9 mq. e 18 mq. (18 mq. inclusi)
> 18 mq	Superficie pubblicitaria maggiore di 18 mq. (18 mq. esclusi)
NO	Impianto non ammesso
SI	Impianto ammesso nelle localizzazioni previste dal Piano (Tav.E e Tav.C)
Centro Storico Centro Abitato	Tav. A – Zonizzazione del Territorio Comunale
	Impianto con spazio pubblicitario posto parallelamente all'asse della strada.
	Impianto con spazio pubblicitario posto ortogonalmente all'asse della strada.

A3-cartello stradale

TIPO D'IMPIANTO		CARTELLO STRADALE				
TIPOLOGIA D'USO	Pubblicità esterna				PE	
DURATA	Permanente				P	
Definizione	<p>Elemento mono o bifacciale vincolato al suolo da idonea struttura di sostegno, finalizzato alla diffusione di messaggi pubblicitari o propagandistici, esposizione pubblicitaria direttamente su manufatto mediante pannello serigrafato.</p>					
POSIZIONE RISPETTO AL SUOLO(m)		Dimensione dell'impianto				
		≤ 1 mq	1 ↔ 3 mq	3 ↔ 9 mq	9 ↔ 18 mq	> 18 mq
H. min (Limite inferiore)		1*	1*	1*	NO	NO
H. max (Limite superiore)		4	4	4	NO	NO
DISTANZA						
Distanza min. dal limite carreggiata misurata dalla massima sporgenza dell'impianto	In presenza di marciapiede			In assenza di marciapiede		
	1,2 m			1,5 m		
Distanza da altri impianti	Temporanei	10 m	Permanenti	10 m		
FORMATI AMMESSI (cm)	Zona di Piano					
	CentroStorico (**)		Centro Abitato			
	—	■	—	■		
70x100	SI	NO	SI	SI		
140x100	SI	NO	SI	SI		
140x200	SI	NO	SI	SI		
200x140	SI	NO	SI	SI		
280X200	NO	NO	SI	SI		
Prescrizioni	<p>(**) Se su suolo pubblico, solo nelle postazioni della tav. E. Non può essere luminoso o illuminato. * Qualora gli impianti siano posizionati in aderenza a muro tale valore può essere variato al fine di ridurre il più possibile l'impatto ambientale dell'installazione.</p>					

A4-plancia

TIPO D'IMPIANTO	PLANCIA AUTOPORTANTE				
TIPOLOGIA D'USO	Pubblicità esterna				PE
DURATA	permanente				P
Definizione	Elemento mono o bifacciale vincolato al suolo da idonea struttura di sostegno, finalizzato alla diffusione di messaggi pubblicitari o propagandistici, tramite sovrapposizione di altri elementi pubblicitari o direttamente su manufatto mediante pannello serigrafato.				
POSIZIONE RISPETTO AL SUOLO	Dimensione dell'impianto				
	≤ 1 mq	1 ↔ 3 mq	3 ↔ 9 mq	9 ↔ 18	> 18 mq
H. min (Limite inferiore)				2,2*	NO
H. max (Limite superiore)				7	NO
DISTANZA					
Distanza min. dal limite carreggiata misurata dalla massima sporgenza dell'impianto	In presenza di marciapiede		In assenza di marciapiede		
	1,2 m		1,5 m		
Distanza da altri impianti	Temporanei	10 m*	Permanenti	10 m*	
FORMATI AMMESSI (in cm)	Zona di Piano				
	Centro Storico			Centro Abitato	
					
600x300	NO	NO	SI	SI	
Prescrizioni	<p>Se su suolo pubblico, solo nelle postazioni della tav. E.</p> <p>* per cartelli aderenti a muro tale valore corrisponde a zero metri</p> <p>** qualora gli impianti siano posizionati in aderenza a muro tale valore può essere variato al fine di ridurre il più possibile l'impatto ambientale dell'installazione.</p>				

A5-plancia a muro

TIPO D'IMPIANTO		PLANCIA A MURO				
TIPOLOGIA D'USO		Pubblicità esterna				PE
DURATA		permanente				P
Definizione		<p>Elemento monofacciale vincolato totalmente a parete da idonea struttura di sostegno, finalizzato alla diffusione di messaggi pubblicitari o propagandistici</p> <p>L'impianto deve essere posizionato su frontespizi privi di aperture, elementi decorativi di pregio (ciechi).</p>				
POSIZIONE RISPETTO AL SUOLO		Dimensione dell'impianto				
		≤ 1 mq	1 ↔ 3 mq	3 ↔ 9 mq	9 ↔ 18 mq	> 18 mq
H. min (Limite inferiore)		1*	1*	1*	1*	NO
H. max (Limite superiore)		4	4	4	5	NO
DISTANZA						
Distanza min. dal limite carreggiata misurata dalla massima sporgenza dell'impianto	In presenza di marciapiede			In assenza di marciapiede		
	-			-		
Distanza da altri tipi di impianti	Temporanei	10 m	Permanenti		15 m	
FORMATI AMMESSI (in cm)		Zona di Piano				
		Centro Storico		Centro Abitato		
		—	■	—	■	
70x100		SI	NO	SI	NO	
140x100		SI	NO	SI	NO	
140x200		SI	NO	SI	NO	
200x140		SI	NO	SI	NO	
280x200		NO	NO	SI	NO	
600x300		NO	NO	SI	NO	
Prescrizioni	<p>Se su edificio pubblico, solo nelle postazioni della tav. E.</p> <p>Gli impianti possono essere affiancati</p> <p>Gli impianti devono essere asportabili.</p> <p>E' ammessa una superficie pubblicitaria totale non superiore ai 1/3 della superficie cieca dell'edificio.</p> <p>* Tale valore può essere variato al fine di ridurre il più possibile l'impatto ambientale dell'installazione.</p>					



A6-cartello_mess_variabibile

TIPO D'IMPIANTO	CARTELLI A MESSAGGIO VARIABILE, A CASSONETTO LUMINOSO O ILLUMINATO				
TIPOLOGIA D'USO	Pubblicità esterna				PE
DURATA	Permanente				P
Definizione	<p>Elemento mono o bifacciale vincolato al suolo da idonea struttura di sostegno caratterizzato dalla presenza di cassonetto specificatamente realizzato per la diffusione di messaggi propagandistici mediante teli retroilluminati o messaggi variabili mediante l'impiego di prismi rotanti comandati da meccanismi elettromeccanici programmati. Nel caso di impianto a messaggio variabile è consentito l'inserimento di corpi illuminanti esterni; i periodi di esposizione di ogni singolo messaggio o immagine non possono essere inferiori a 30". Può essere anche un impianto video</p>				
POSIZIONE RISPETTO AL SUOLO	Dimensione dell'impianto				
	≤ 1 mq	1 ↔ 3 mq	3 ↔ 9 mq	9 ↔ 18 mq	> 18 mq
H. min (Limite inferiore)	NO	2,2**	2,2**	2,2**	NO
H. max (Limite superiore)	NO	7	7	7	NO
DISTANZA					
Distanza minima dal marciapiede misurata dalla massima carreggiata	In presenza di marciapiede		In assenza di marciapiede		
	1,2 m		1,5 m		
Distanza da altri tipi di impianti	Temporanei	10 m	Permanenti		10 m *
FORMATI AMMESSI (in cm)	Zona di Piano				
	Centro Storico			Centro Abitato	
	▬	■		▬	■
70x100	NO	NO		NO	NO
140x100	NO	NO		SI	SI
140x200	NO	NO		SI	SI
200x140	NO	NO		SI	SI
300x200	NO	NO		SI	SI
400x300	NO	NO		SI	SI
600x300	NO	NO		NO	NO
Prescrizioni	<p>Non può avere una profondità maggiore di 50 cm. Può essere luminoso o illuminato.</p> <p>La distanza tra cartelli a messaggio variabile non può essere inferiore a 50 metri.</p> <p>* Qualora gli impianti siano posizionati in aderenza a muro tale valore può essere variato al fine di ridurre il più possibile l'impatto ambientale dell'installazione.</p>				

TIPO D'IMPIANTO	TABELLA ANCHE A MESSAGGIO VARIABILE, A CASSONETTO LUMINOSO O ILLUMINATO				
TIPOLOGIA D'USO	Pubblicità esterna				PE
DURATA	Permanente				P
Definizione	<p>Elemento monofacciale vincolato a parete con idonea struttura di sostegno. Caratterizzato dalla presenza di cassonetti specificatamente realizzati. Per la diffusione di messaggi propagandistici mediante teli retroilluminati o messaggi variabili mediante l'impiego di prismi rotanti comandati da meccanismi elettromeccanici programmati; in questo caso sono consentiti sistemi di illuminazione esterna. Posizionato su frontespizi di edifici privi di aperture, elementi decorativi di pregio (ciechi). I periodi di esposizione di ogni singolo messaggio non possono essere inferiori a 30". Può essere anche un impianto video</p>				
POSIZIONE RISPETTO AL SUOLO	Dimensione dell'impianto				
	≤ 1 mq	1 ↔ 3 mq	3 ↔ 9 mq	9 ↔ 18 mq	> 18 mq
H. min (Limite inferiore)	NO	2,2**	2,2**	2,2**	NO
H. max (Limite superiore)	NO	7	7	7	NO
DISTANZA					
Distanza min. dal limite carreggiata misurata dalla massima sporgenza dell'impianto	In presenza di marciapiede			In assenza di marciapiede	
	1,2 m			1,5 m	
Distanza da altri tipi di impianti	Temporanei	10 m	Permanenti	10 m *	
FORMATI AMMESSI (in cm)	Zona di Piano				
	Centro Storico			Centro Abitato	
70x100	NO	NO		NO	NO
140x100	NO	NO		SI	SI
140x200	NO	NO		SI	SI
200x140	NO	NO		SI	SI
300x200	NO	NO		SI	SI
400x300	NO	NO		SI	SI
600x300	NO	NO		NO	NO
Prescrizioni	<p>E' ammessa una superficie pubblicitaria totale non superiore ai 1/3 della superficie cieca dell'edificio.</p> <p>Gli impianti della medesima tipologia possono essere affiancati</p> <p>Gli impianti devono essere asportabili.</p> <p>Il livello di luminosità non deve arrecare disturbo a persone, o all'ambiente circostante.</p> <p>** tale valore può essere variato al fine di ridurre il più possibile l'impatto ambientale dell'installazione.</p>				

A7-transenna_parapedonale

TIPO D'IMPIANTO	TRANSENNA PARAPEDONALE				
TIPOLOGIA D'USO	privato				PE
DURATA	permanente				P
Definizione	Struttura pubblicitaria mono o bifacciale o altri mezzi espositivi di superficie non superiore a 1 mq per facciata, solidamente vincolati a barriere parapedonali.				
POSIZIONE RISPETTO AL SUOLO	Dimensione dell'impianto				
	≤ 1 mq	1 ↔ 3 mq	3 ↔ 9 mq	9 ↔ 18 mq	> 18 mq
H. min (Limite inferiore)	0,2	NO	NO	NO	NO
H. max (Limite superiore)	1,2	NO	NO	NO	NO
DISTANZA					
Distanze minime	In presenza di marciapiede		In assenza di marciapiede		
	max. 4 cm di sporgenza rispetto al filo della transenna e comunque non oltre il limite della carreggiata				
Distanza da altri tipi di impianti	Temporanei	10 m	Permanenti		10 m
Distanza da altre transenne	-	-	Permanenti		0
FORMATI AMMESSI (in mq)	Zona di Piano				
	Centro Storico		Centro Abitato		
	▬	■	▬		■
	≤ 1,00 mq	SI	NO	SI	NO

TIPO D'IMPIANTO		OROLOGIO				
TIPOLOGIA D'USO		privato			PE	
DURATA		permanente			P	
Definizione	Struttura integrata ad orologi, barometri ecc.; ad essi rigidamente vincolata finalizzata alla diffusione dei messaggi pubblicitari, direttamente con l'esposizione di elementi come pannelli serigrafati o simili. Sono compresi anche gli impianti a croce luminosa con annesso informazioni di data, ora e temperatura, che segnalano la presenza nelle vicinanze, di una specifica attività di farmacia o parafarmacia, quando gli stessi non presentano le caratteristiche della insegna di esercizio: in tal caso possono essere collocati anche su suolo pubblico con palo di sostegno.	 				
POSIZIONE RISPETTO AL SUOLO		Dimensione dell'impianto				
		≤ 1 mq	1 ↔ 3 mq	3 ↔ 9 mq	9 ↔ 18 mq	> 18 mq
H. min (Limite inferiore)		2,2	NO	NO	NO	NO
H. max (Limite superiore)		3,2	NO	NO	NO	NO
DISTANZA						
Distanza min. dal limite carreggiata misurata dalla massima sporgenza dell'impianto	a filo interno del marciapiede o, in assenza, a metri 1 dal limite della carreggiata.					
Distanza da altri tipi di impianti	Temporanei	5 m	Permanenti		10 m	
FORMATI AMMESSI (in mq)		Zona di Piano				
		Centro Storico		Centro Abitato		
		—	■	—	■	
≤ 1,00 mq		SI	SI	SI	SI	
Prescrizioni	Superficie pubblicitaria massima ammissibile 1,00 mq. per facciata					

A9-pensilina



TIPO D'IMPIANTO	PENSILINA DI ATTESA BUS	
TIPOLOGIA D'USO	privato	PE
DURATA	permanente	P
Definizione	Struttura integrata con pensilina di attesa mezzi pubblici, ad essa rigidamente vincolata finalizzata alla diffusione dei messaggi istituzionali, pubblicitari o propagandistici, direttamente con sovrapposizione di elementi come manifesti o simili.	
Formati ammessi	<p>E' ammessa parallela agli assi viari, e se perpendicolare, solo sul fianco della pensilina opposto al senso di provenienza del mezzo pubblico.</p> <p>L'abbinamento dei mezzi pubblicitari, disciplinati dalla presente scheda, è consentita per tutte le zone.</p> <p>L'inserimento pubblicitario deve comunque sempre garantire la piena visibilità di incroci, impianti semaforici e di segnali stradali sia di pericolo che di prescrizione, nonché gli attraversamenti pedonali.</p>	

A10-fermata_bus

TIPO D'IMPIANTO	PALINA BUS	
TIPOLOGIA D'USO	privato	PE
DURATA	permanente	P
Definizione	Struttura integrata con pensilina di attesa mezzi pubblici, ad essa rigidamente vincolata finalizzata alla diffusione dei messaggi istituzionali, pubblicitari o propagandistici, direttamente con sovrapposizione di elementi come manifesti o simili.	
Formati ammessi	<p>L'abbinamento dei mezzi pubblicitari, disciplinati dalla presente scheda, è consentita per tutte le zone.</p> <p>L'inserimento pubblicitario deve comunque sempre garantire la piena visibilità di incroci, impianti semaforici e di segnali stradali sia di pericolo che di prescrizione, nonché gli attraversamenti pedonali.</p>	

TIPO D'IMPIANTO	CARTELLO O PALINA					
TIPOLOGIA D'USO	Pubblicità esterna					PE
DURATA	Temporanea					T
Definizione	 <p>Elemento mono o bifacciale vincolato al suolo da idonea struttura di sostegno finalizzato alla diffusione di messaggi pubblicitari o propagandistici di natura esclusivamente commerciale e di durata limitata, con pannelli sostenuti da cornice e di materiale non deperibile e resistente agli agenti atmosferici</p>					
POSIZIONE RISPETTO AL SUOLO	Dimensione dell'impianto					
	< 1 mq					
H. min (Limite inferiore)	1					
H. max (Limite)	2,5					
DISTANZA						
Distanza min. dal limite carreggiata misurata dalla massima sporgenza dell'impianto	In presenza di marciapiede			In assenza di marciapiede		
	1,2 m			1,5 m		
Distanza da altri impianti	Temporanei	10m	Permanenti	10 m		
FORMATI AMMESSI (in cm)	Zona di Piano					
	CentroStorico		zone di interesse turistico (*)		Centro Abitato	
	—		—		—	
80X120	NO	NO	NO	NO	SI	SI
Prescrizioni	<p>Durata massima dell'esposizione per ciascuna ditta : 90 giorni nell'anno solare non consecutivi nei siti definiti, con massimo 20 esposizioni per ciascun periodo. Ogni sito deve rimanere liberi per almeno 15 gg. tra una campagna e l'altra.</p> <p>Nel caso non fosse possibile da parte degli operatori comunali effettuare lo sfalcio erba dove sono posizionate le paline, la ditta provveda a propria cura e spese a sfalciare e pulire l'area sottostante.</p>					

TIPO D'IMPIANTO	STRISCIONE/FESTONI DI BANDIERINE E SIMILI				
TIPOLOGIA D'USO	Pubblicità esterna				PE
DURATA	Temporanea				T
Definizione	<p>Elemento bidimensionale, realizzato con materiali di qualsiasi natura, privo di rigidità propria, mancante di una superficie di appoggio e comunque non aderente ad essa. collocato in posizione elevata rispetto al suolo, trasversalmente alla sede stradale, tra due punti di una medesima strada o piazza. No per iniziative commerciali</p>				
POSIZIONE RISPETTO AL SUOLO	Dimensione dell'impianto				
	≤ 1 mq	1 ↔ 3 mq	3 ↔ 12 mq		
H. min (Limite inferiore)	5,2	5,2	5,2	-	-
H. max (Limite superiore)	-	-	-	-	-
DISTANZA					
Distanza min. dal limite carreggiata misurata dalla massima sporgenza dell'impianto	In presenza di marciapiede		In assenza di marciapiede		
	-		-		
Distanza da altri striscioni	Temporanei	-			
FORMATI AMMESSI (in mq)	Zona di Piano				
	<p>Corso Valentino, via Adam, via Negri Corso Verdi e Viale dello Sport; strade comunali delle Frazioni, ad eccezione di manifestazioni, esposizioni, avvenimenti promossi, partecipati o sostenuti dal Comune di Casale Monferrato, per i quali è ammessa l'installazione anche in centro storico o in prossimità del sito ove si svolge l'evento.</p>				
	—		■		
< 12 mq	NO		SI		
Prescrizioni	L'esposizione è consentita in occasione di manifestazioni, spettacoli, mostre che si svolgono nel Comune di Casale, comuni limitrofi o viciniore, limitatamente al periodo di svolgimento dell'iniziativa a cui si riferisce oltre a 15 giorni prima dell'inizio della manifestazione e sino a 48 ore dopo.				

TIPO D'IMPIANTO	STENDARDO/BANDIERA/GONFALONE				
TIPOLOGIA D'USO	Pubblicità esterna PE				
DURATA	Temporanea T				
Definizione	<p>Elemento MONOFACCIALE O BIFACCIALE, realizzato con materiali di qualsiasi natura, privo di rigidità propria.</p>   				
POSIZIONE RISPETTO AL SUOLO	Dimensione dell'impianto				
		1 ↔ 3 mq	3 ↔ 9 mq	9 ↔ 18 mq	> 18 mq
H. min (Limite inferiore)	2,4/5 *	2,4/5 *	2,4	NO	NO
H. max (Limite superiore)	6	6	6	NO	NO
DISTANZA					
Distanza min. dal limite carreggiata misurata dalla massima sporgenza dell'impianto	In presenza di marciapiede		In assenza di marciapiede		
	1,2 m		1,5 m		
Distanza da altri tipi di impianti	Temporanei	-	Permanenti	10 m	
FORMATI AMMESSI (in mq)	Zona di Piano				
	CentroStorico		Centro Abitato		
≤ 9 mq	—	■	—	■	
con i limiti dell'art. 9a.4	SI	SI	SI	SI	
	* Qualora l'impianto sia posizionato perpendicolarmente al senso di marcia l'altezza minima è di metri 2,4 su aree pedonali e metri 5 su aree aperte al traffico veicolare				



A14-cartello_affissionale

TIPO D'IMPIANTO		CARTELLO AFFISSIONALE			
TIPOLOGIA D'USO		PUBBLICA AFFISSIONE			PA
DURATA		permanente			P
Definizione		Elemento mono o bifacciale vincolato al suolo da idonea struttura di sostegno, finalizzato alla diffusione di messaggi pubblicitari o propagandistici, tramite sovrapposizione di altri elementi quali manifesti o simili. Superficie massima consentita 18 mq per lato			
POSIZIONE RISPETTO AL SUOLO		Dimensione dell'impianto			
		≤ 1 mq	1 ↔ 3 mq	3 ↔ 9 mq	9 ↔ 18 mq
H. min (Limite inferiore)		1*	1*	1*	1*(^)
H. max (Limite superiore)					7
DISTANZA					
Distanza min. dal limite carreggiata misurata dalla massima sporgenza dell'impianto	In presenza di marciapiede		In assenza di marciapiede		
	1,2 m		1,5 m		
Distanza da altri tipi di impianti	10 m oppure, ove esistente alberatura a intervalli alternati *				
FORMATI AMMESSI (in cm)		Zona di Piano			
		Centro Storico		Centro Abitato	
		—	■	—	■
70x100		SI	NO	SI	SI
140x100		SI	NO	SI	SI
140x200		SI	NO	SI	SI
200x140		SI	NO	SI	SI
600x300		NO	NO	SI	SI
Prescrizioni	* Qualora gli impianti siano posizionati in aderenza a muro tale valore può essere variato al fine di ridurre il più possibile l'impatto ambientale dell'installazione.				

A15-tabella_affissionale

TIPO D'IMPIANTO		TABELLA AFFISSIONALE			
TIPOLOGIA D'USO		PUBBLICA AFFISSIONE			PA
DURATA		permanente			P
Definizione		Elemento monofacciale vincolato a parete da idonea struttura di sostegno, finalizzato alla diffusione di messaggi pubblicitari o propagandistici, sia direttamente sia tramite sovrapposizione di altri elementi quali manifesti o simili. Superficie massima consentita 18 mq.			
POSIZIONE RISPETTO AL SUOLO		Dimensione dell'impianto			
		≤ 1 mq	1 ↔ 3 mq	3 ↔ 9 mq	9 ↔ 18 mq
H. min (Limite inferiore)		1*	1*	1*	1*
H. max (Limite superiore)		4	4	5	7
DISTANZA					
Distanza min. dal limite carreggiata misurata dalla massima sporgenza dell'impianto	In presenza di marciapiede		In assenza di marciapiede		
	1,2 m		1,5 m		
Distanza da altri tipi di impianti	Temporanei	-	Permanenti	-	
FORMATI AMMESSI (in cm)	Zona di Piano				
	Centro Storico			Centro Abitato	
	—	■		—	■
70x100	SI	NO		SI	NO
100x140	SI	NO		SI	NO
140x200	SI	NO		SI	NO
200x140	SI	NO		SI	NO
600x300	NO	NO		SI	NO
Prescrizioni	<p>Gli impianti possono essere affiancati.</p> <p>Gli impianti devono essere asportabili.</p> <p>* Tale valore può essere variato al fine di ridurre il più possibile l'impatto ambientale dell'installazione.</p>				

TIPO D'IMPIANTO	TRESPOLO POLIFACCIALE O TOTEM				
TIPOLOGIA D'USO	PUBBLICITA' ESTERNA				PE
DURATA	permanente				P
Definizione	 <p>Elemento tridimensionale multifacciale, anche multispazio, vincolato al suolo da robusta struttura di sostegno, finalizzato alla diffusione dei messaggi pubblicitari o istituzionali, sia direttamente sia con altri elementi come teli plastificati e incorniciati, sovrapposizione di manifesti, adesivi o simili.</p>				
POSIZIONE RISPETTO AL SUOLO	Dimensione dell'impianto				
	≤ 1 mq	1 ↔ 3 mq	3 ↔ 9 mq	9 ↔ 18 mq	> 18 mq
H. min (Limite inferiore)	-	-	-	-	-
H. max (Limite superiore)	-	-	4,5	-	-
DISTANZA					
Distanza min. dal limite carreggiata misurata dalla massima sporgenza dell'impianto	In presenza di marciapiede		In assenza di marciapiede		
	1,2 m		1,5 m		
Distanza da altri tipi di impianti	Temporanei	-	Permanenti	15 m	
FORMATI AMMESSI (in cm)	Zona di Piano (*)				
	Centro Storico			Centro Abitato	
	—	┆		—	┆
100x300	SI	SI		SI	SI

		NUOVA SCHEDA	
TIPO D'IMPIANTO	INSEGNA		
TIPOLOGIA D'USO	PUBBLICITA' ESTERNA		PE
DURATA	permanente		P
Definizione	<p>scritta in caratteri alfanumerici completata eventualmente da simboli e da marchi, realizzata e supportata con materiale di qualsiasi natura, installata nella sede dell'attività a cui si fa riferimento o nelle pertinenze accessorie alla stessa, può essere luminosa sia per luce diretta che indiretta.</p> <p>Si applicano le prescrizioni del Regolamento Edilizio (art. 38 c.10 e 56)</p>		
Distanza da altri tipi di impianti	Deve essere evitato il costituirsi di situazioni di particolare densità ed intensità delle insegne ed altri mezzi pubblicitari; pertanto è ammessa l'apposizione di una sola per ogni ingresso o vetrina dell'esercizio.		
FORMATI AMMESSI	la loro dimensione dovrà essere tale da iscriversi armonicamente nelle partiture architettoniche degli edifici sui quali vengono collocate.		
	Zona di Piano		
	Centro Storico		Centro Abitato
			

A18-Preinsegna

A 18-preinsegna

TIPO D'IMPIANTO		PREINSEGNA				
TIPOLOGIA D'USO		PUBBLICITA' ESTERNA			PE	
DURATA		permanente			P	
Definizione		<p>manufatti realizzati a forma rettangolare completati da una freccia di orientamento, ed eventualmente da simboli e da marchi realizzati su supporto bidimensionale, utilizzabile su una o su entrambe le facce supportato da una idonea struttura di sostegno, finalizzato alla pubblicizzazione direzionale della sede dove si esercita una determinata attività (commerciale, artigianale, di servizio ecc...) ed installata in modo da facilitare il reperimento della sede stessa e comunque nel raggio di 5 km</p> 				
POSIZIONE RISPETTO AL SUOLO		Dimensione della singola preinsegna				
		≤ 1 mq	1 ↔ 3 mq	3 ↔ 9 mq	9 ↔ 18 mq	> 18 mq
H. min (Limite inferiore)		1,5	NO	NO	NO	NO
in presenza di transito pedonale		2,2	NO	NO	NO	NO
DISTANZA						
Distanza min. dal limite carreggiata misurata dalla massima sporgenza dell'impianto	In presenza di marciapiede			In assenza di marciapiede		
	1,2 m (*)			1,5 m (*)		
Distanza da altri tipi di impianti	Temporanei	10	Permanenti		10	
FORMATI AMMESSI (in cm)		Zona di Piano				
		Centro Storico		Centro Abitato		
100 x 20 minimo		—	■	—	■	
Prescrizioni		(*) derogabile in centro storico Con i limiti di posizionamento di cui all'art 9a.2				

Scheda “ B “ Tipologie e caratteristiche di impianti di nuova installazione

Cartello dalle linee semplici e squadrate sostenuto da due piantoni tubolari oppure affisso a parete.

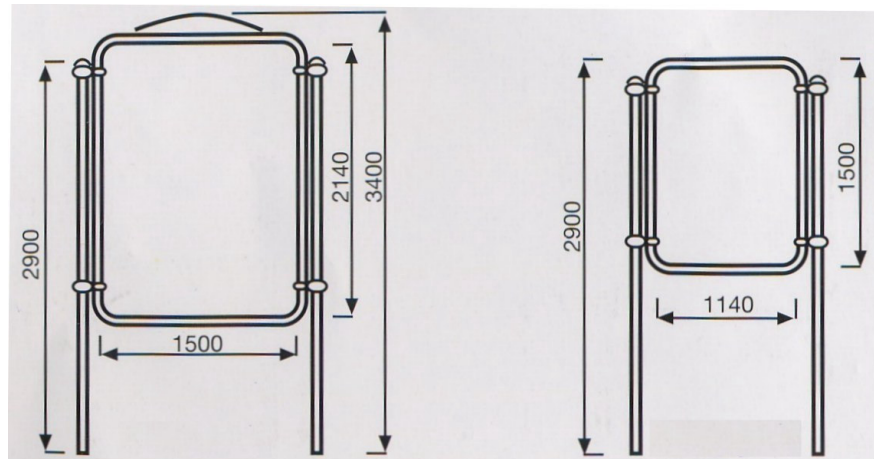

Transenna parapedonale

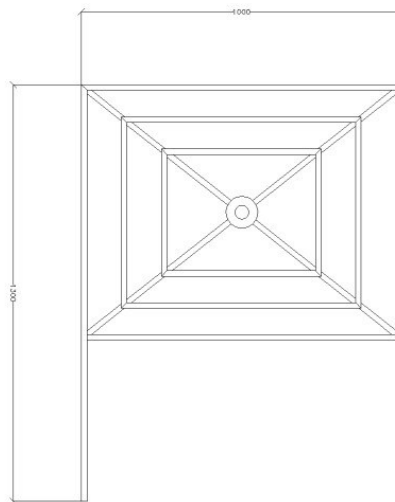

Scheda “ C “

Condizioni di fruibilità di marciapiedi e percorsi pedonali

1. Ostacolo costituito da arredi verticali collocati sul percorso pedonale.

1.A I pali di sostegno devono essere collocati a muro o sul margine esterno del percorso in modo da garantire un passaggio minimo di cm 120 anche in presenza di sporgenze.

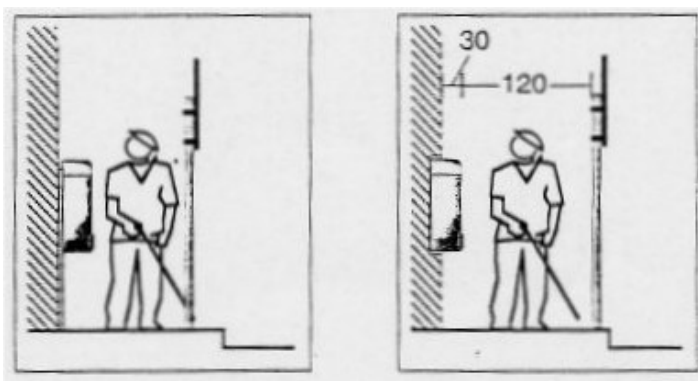

2. Ostacolo costituito da segnaletica verticale collocata su percorso pedonale.

2.A Posizionamento della segnaletica ad altezza adeguata (min. 2,10 m) con disposizione dell'informazione a bandiera posta trasversalmente al senso di marcia.

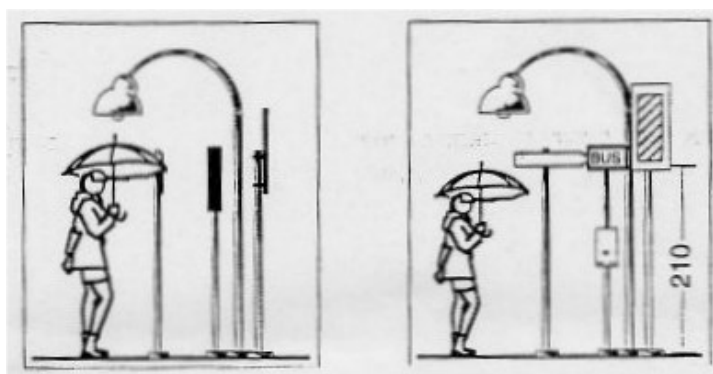

3. Ostacolo costituito da transenne e pali di sostegno di arredi ad altezza inferiore a cm 210, collocate sul percorso pedonale.

3.A Modifica delle transennature e sostegni in modo da prevedere un segnale di riconoscimento per non vedenti ad almeno cm 30 da terra.

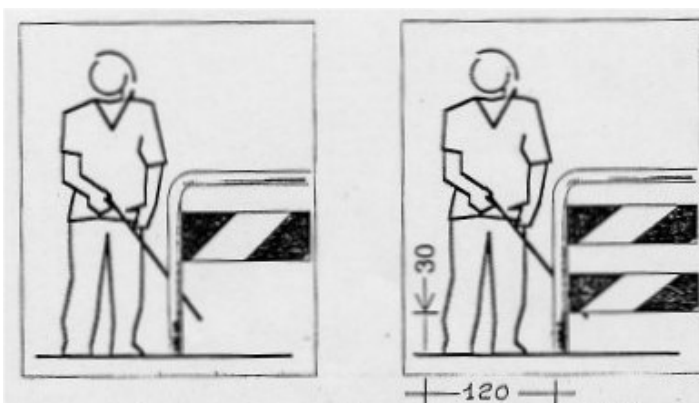

4. Ostacolo costituito da impianti pubblicitari temporanei.

4.A Posizionamento degli elementi in modo tale da consentire una sezione minima di transito pari a cm 120.

